

“Creación de pértigas de corte a distancia y distribución a la flota palangrera española para reducir la mortalidad en tortugas marinas capturadas accidentalmente”

F. Alegre Ninou, B. González Melcón, P. Medina Falces - Fundación CRAM

Octubre de 2008

FUNDACION CRAM

Sant Antoni, 56 - 08330 - Premià de Mar - Barcelona
Tel.: +34 93 752 45 81 - Fax: +34 93 752 57 10
info@cram.org - www.cram.org - NIF: G-61111852

Descripción

La pesca por palangre superficie es una de las principales causas de regresión de la tortuga boba (*Caretta caretta*). Se calcula que cada año 20.000 ejemplares de esta especie son capturados por la flota palangrera española.

La Fundación CRAM lleva trabajando más de 14 años para la conservación del medio marino. A raíz de nuestra experiencia hemos podido comprobar que las dos causas principales de mortalidad de la tortuga boba (*Caretta caretta*) asociadas al palangre de superficie son el **izado a peso** y el **sedal**. Para disminuir la mortalidad asociada a estas dos causas, se realizó en el año 2006 una experiencia piloto y en colaboración con Ministerio Agricultura Pesca y Alimentación. Esta experiencia se desarrolló a bordo de un barco palangrero colaborador durante un mes de campaña en aguas Baleares, durante la cual, se ensayó un diseño de pértiga para el corte a distancia del sedal. De esta forma, el animal podía ser liberado directamente evitando así el izado a peso y la posible deglución de un sedal largo. La experiencia resultó un éxito y se liberaron 150 ejemplares de *Caretta caretta* gracias a este sistema de pértiga de corte a distancia.

La Fundación CRAM propone aplicar todo el conocimiento adquirido a lo largo de su experiencia en la recuperación de tortugas marinas y en este proyecto piloto, a la gestión de una pesca sostenible, diseñando y produciendo una pértiga de corte de bajo coste y adaptada a las necesidades de las embarcaciones usadas por los palangreros de nuestro país. Además, se creará un sistema de distribución de estos elementos a lo largo de las cofradías de palangreros del litoral Mediterráneo.



Pescador de palangre cortando el sedal mediante la pértiga de corte a distancia.

Objetivos

- A) Proveer a la flota palangrera española con una herramienta de fácil y rápido uso para el corte del sedal a distancia (pértiga de corte).
- B) Garantizar la distribución y uso de esta pértiga de corte para toda la flota de palangre de superficie española y así reducir la mortalidad derivada del izado a peso y la ingestión del sedal en tortuga marina.
- C) Fortificar las relaciones con los pescadores concienciándoles de su importancia para la conservación de las tortugas marinas.
- D) Proveer a los pescadores de la información y el material necesario para el corte del sedal en caso de capturas accidentales de tortugas marinas.

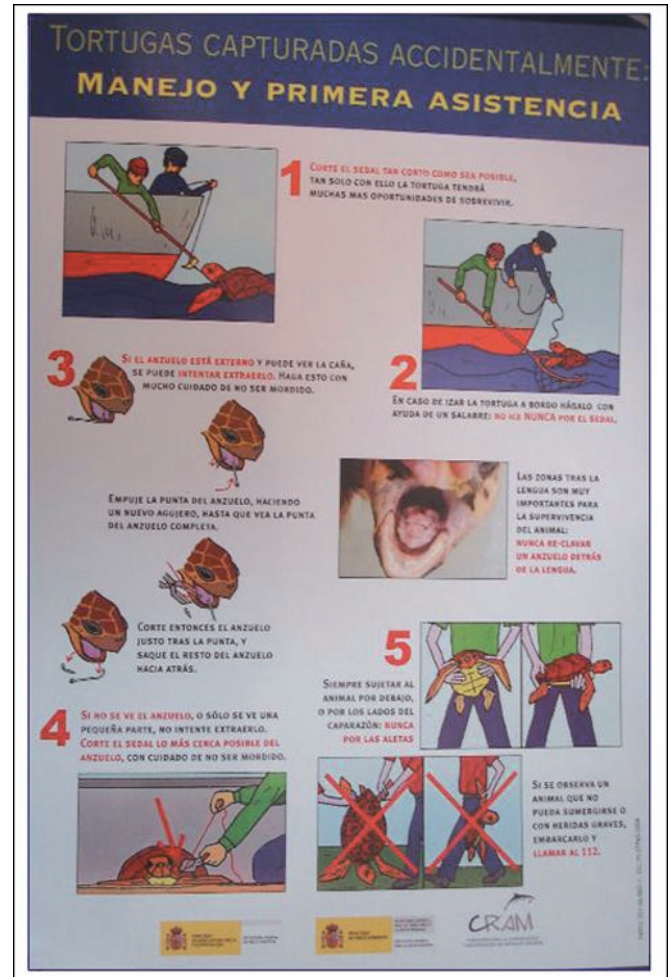

Tortuga izada a peso desde el agua

Beneficios para la conservación

Reducción en un elevado porcentaje de la mortalidad de las tortugas marinas capturadas en arte de palangre de superficie por izado a peso o deglución del sedal.

Métodos

- 1) Diseño y fabricación del cabezal de corte y de la pértiga, basados en la experiencia piloto realizada en 2006 por la Fundación.
- 2) Edición de pósters explicativos sobre manejo de la pértiga, para facilitar la difusión entre la tripulación de los palangreros y entre la comunidad pesquera en general.
- 3) Edición de unos adhesivos que permitan reconocer aquellas embarcaciones que colaboren en la reducción de la mortalidad por pesca incidental de tortuga marina.
- 4) Creación de una campaña de difusión de los resultados obtenidos en consenso con el Ministerio de Medio Ambiente, Medio Rural y Marino de forma que, a través de webs, newsletters y medios de comunicación facilite la llegada de la información a todos los estamentos relacionados con el sector.

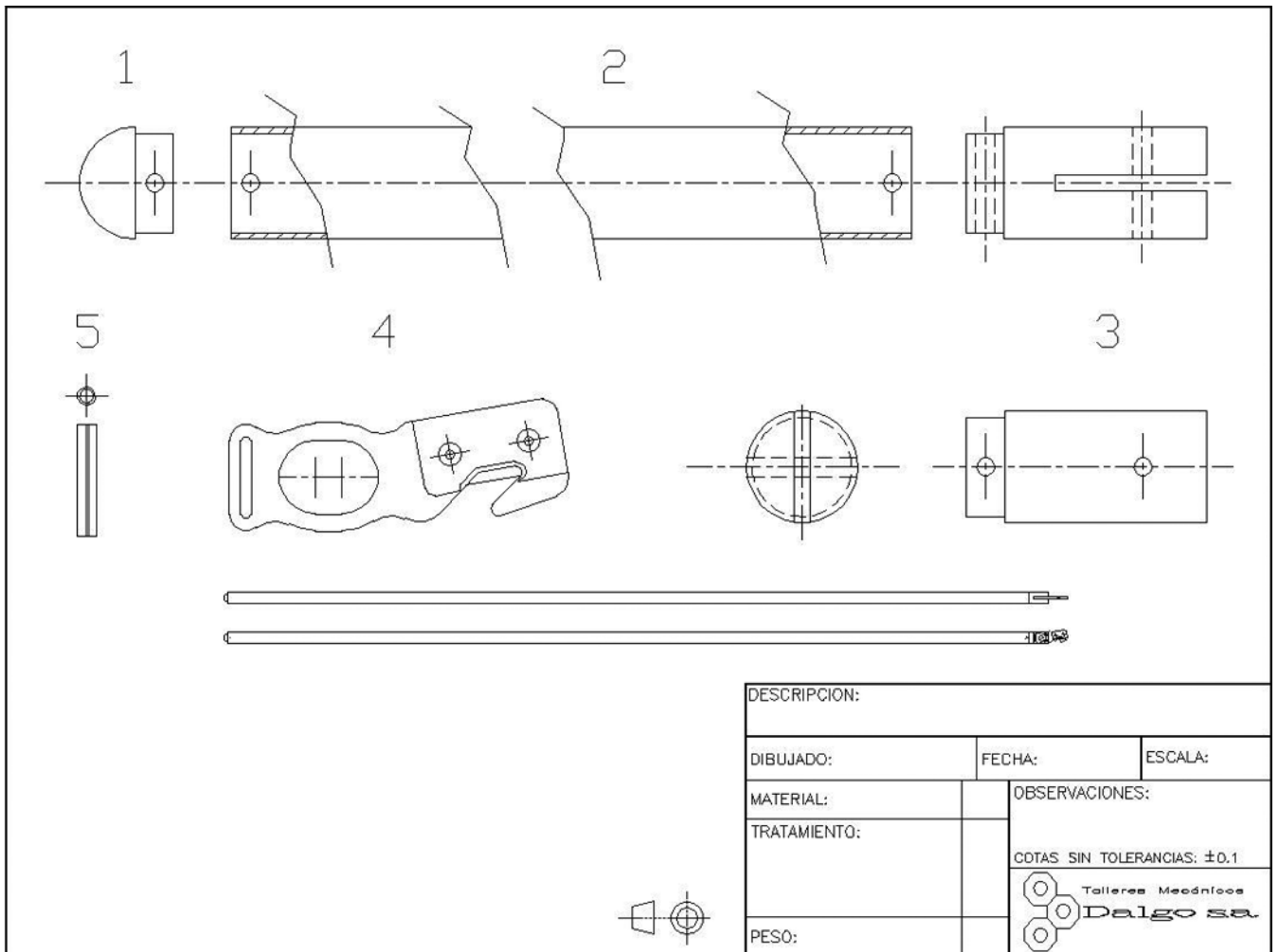

5) Distribución de este material, por todas las cofradías en las que faenen embarcaciones de palangre de superficie de la costa Mediterránea española y realización de jornadas de formación para su correcto uso. Se decidirá junto con el Ministerio de Medio Ambiente, Medio Rural y Marino si esta distribución será llevada a cabo directamente por la Fundación CRAM (Opción A) o desde el Ministerio de Medio Ambiente y Medio Rural y Marino se repartirá a las diferentes entidades locales relacionadas con la conservación de la fauna marina en las zonas afectadas (Opción B).

Cronograma

MARZO	ABRIL	MAYO

- Diseño del cabezal y de la pértiga
- Reedición y diseño del material de formación y de uso
- Diseño y creación de los adhesivos
- Organización de las reuniones con las cofradías
- Distribución del material

OPCION A

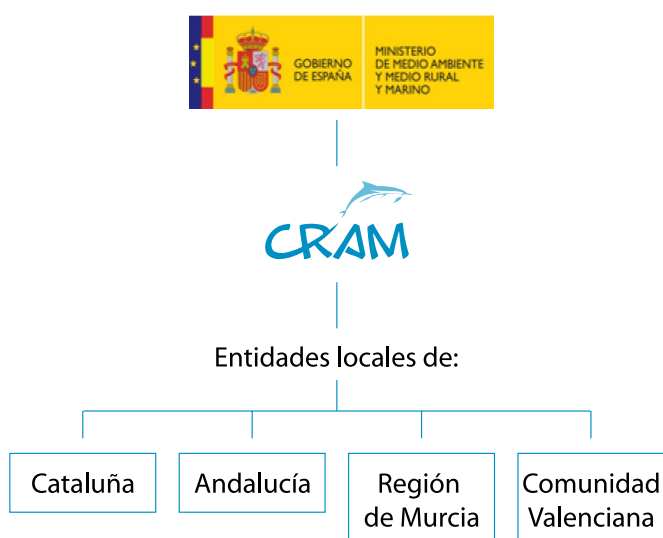

OPCION B



Presupuesto

Diseño y producción pértiga y cabezal de corte (150 uds.)..... 15.300,00 €

Material Divulgativo 1.300,00 €

Logística y transporte (*) 600,00 €

TOTAL 17.200,00 €

(*) Los portes del material entre las opciones A y B son equivalentes.